

# AAD-D

## 5 kg ... 75 kg

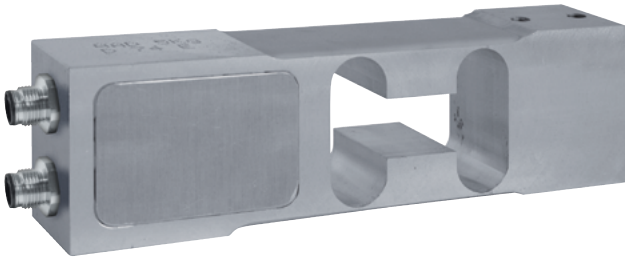
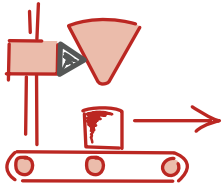

- Capteur de pesage à appui central numérique
- Construction en aluminium, protection IP65
- Capteur haute précision de conception compacte
- Fonctions : dosage en remplissage et en dépesage
- 2 entrées et 4 sorties logiques
- Port RS485 Modbus et port CANopen
- Certificat OIML R76, R61 (15kg...75kg)

- *Digital single point load cell*
- *Aluminum construction, IP65 protection level*
- *High accuracy load cell with compact design*
- *Function: dosing by filling and unloading*
- *2 digital inputs and 4 outputs*
- *Port RS485 Modbus and port CANopen*
- *Certification OIML R76, R61 (15kg...75kg)*

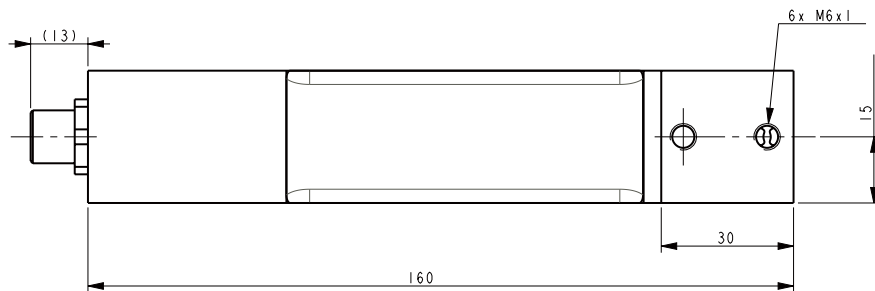
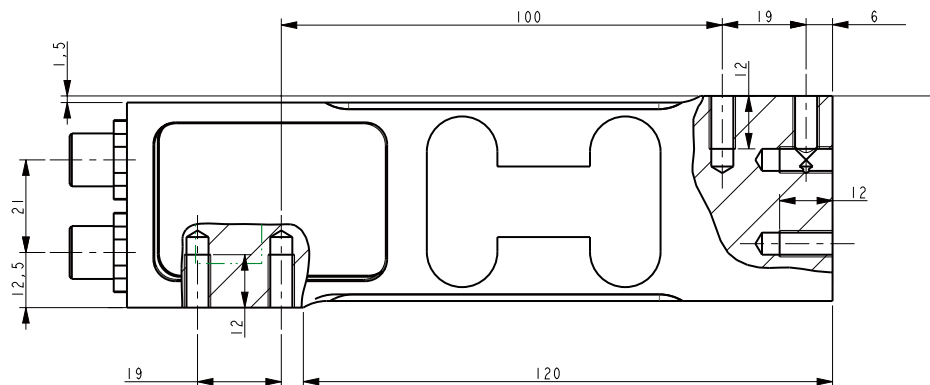
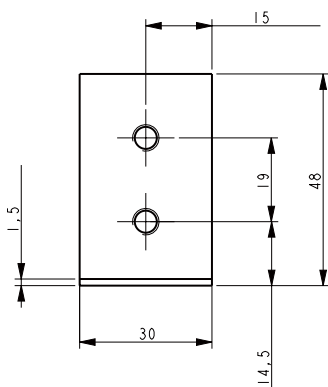

Toutes dimensions en mm. Dimensions et spécifications non contractuelles. Dessins techniques disponibles sur demande.  
 All dimensions in mm. Dimensions and specifications do not constitute any liability whatsoever. Technical drawings are available on request.

## Présentation - Presentation

- Capteur de pesage numérique haute performance
  - Conception optimisée pour les doseuses pondérales haute précision et les machines de conditionnement
  - Électronique embarquée avec convertisseur A/N 24 bits autorisant une résolution jusqu'à 500 000 points
  - Filtrés numériques dédiés à l'élimination des vibrations et perturbations mécaniques
  - Logiciel pour le pesage dynamique, calibrage, ou la transmission de mesures à grande vitesse
- Entrées /sorties intégrées pour le contrôle du processus
  - 2 entrées et 4 sorties logiques paramétrables (selon version de câblage)
- Connectivité API
  - 1 sortie automate RS485 MODBUS-RTU ou CANopen

### CANopen

- High performance digital load cell
  - Optimized design for use in high accuracy dosing and packaging machines
  - Built-in electronics with 24-bits A/D converter allowing a resolution up to 500,000 points
  - Digital filters dedicated to the elimination of vibrations and mechanical disturbances
  - Software for dynamic checkweighing, grading, or high-speed measurement transmission
- In-built Inputs/Outputs for process control
  - 2 digital inputs and 4 outputs fully configurable (depending on wiring version)
- PLC connectivity
  - 1 PLC link RS485 MODBUS-RTU or CANopen

## Schéma des interfaces, versions série - Interfaces diagram, serial versions

Câblage 11A : CAN, RS485, 1 entrée TOR - 11A wiring: CAN, RS485, 1 digital Input

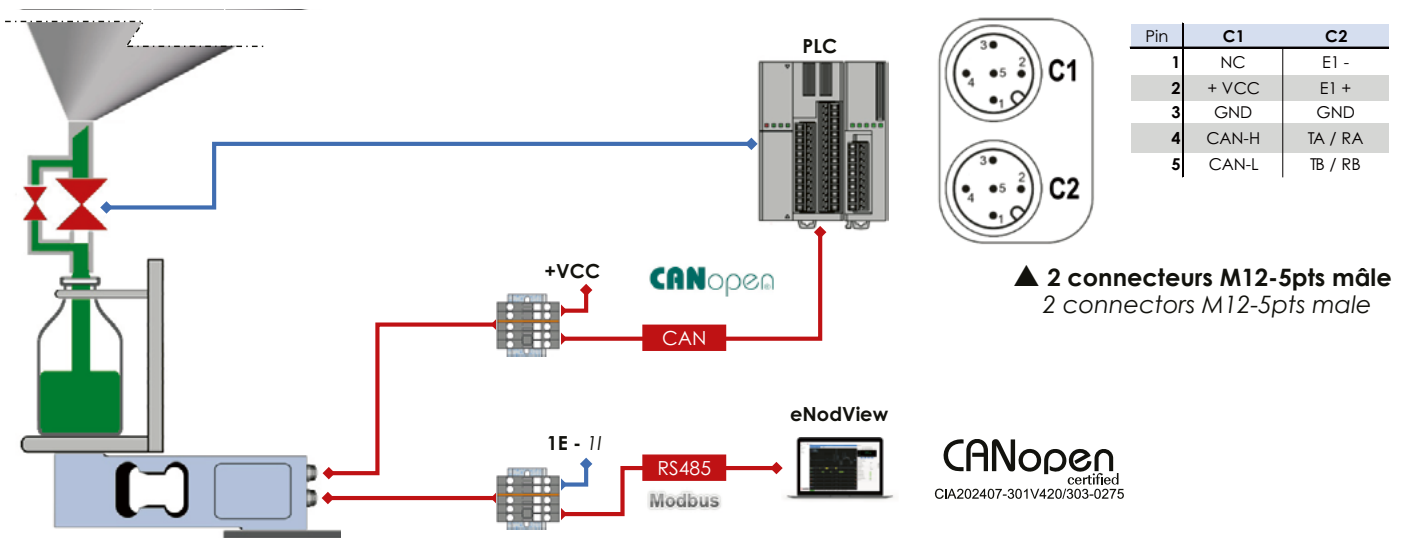

Câblage 22A : CAN, RS485, 2E / 4S - 22A wiring: CAN, RS485, 2I / 4O

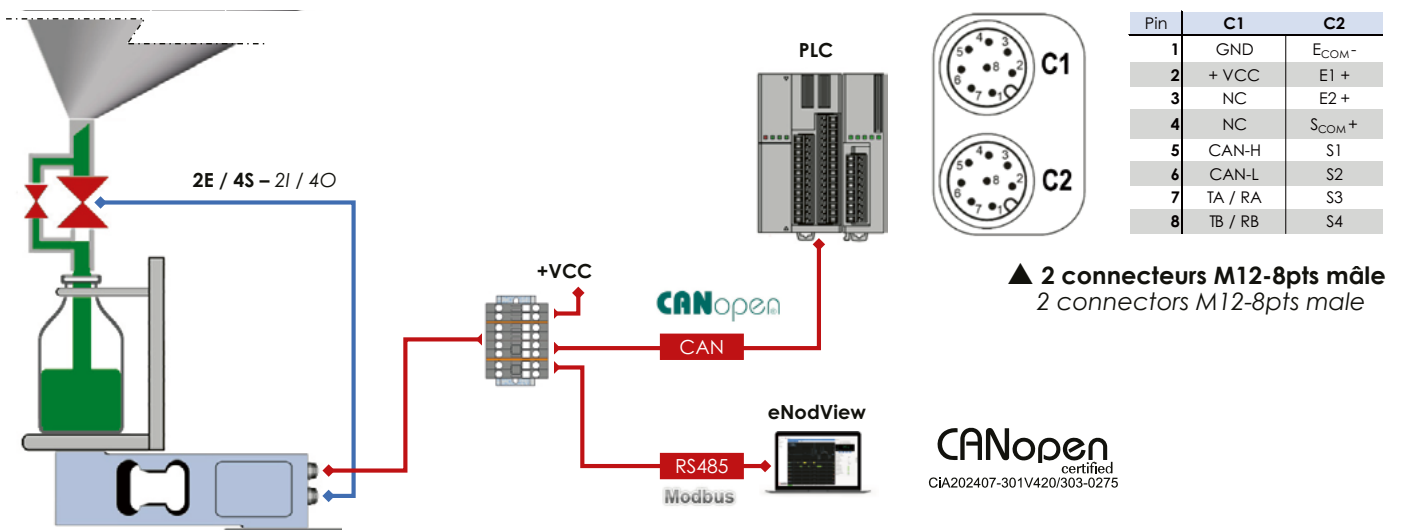

## Fonctionnalités générales - General functionalities

- **Étalonnage**
  - Étalonnage usine : 500 000 pts à capacité nominale
  - Mise à l'échelle de la mesure
  - Identification numérique : Marque, Modèle, N° série, capacité, unité, données utilisateur
- **Traitement du signal**
  - Vitesse de mesure très élevée : Interne jusqu'à 1600Hz, transmission jusqu'à 800Hz
  - Filtre numérique passe-bas paramétrable
  - Filtre numérique coupe-bande paramétrable
- **Fonctions**
  - Zéro, Tare, Zéro suiveur, Contrôle de stabilité
- **Calibration**
  - Factory calibration: 500 000 pts at rated capacity
  - Measurement scaling
  - Digital identification: Mark, Model, serial N°, capacity, unit, user data
- **Signal processing**
  - High speed measurement rate: Internal up to 1600Hz, transmission up to 800 Hz
  - Configurable digital Low-pass filter
  - Configurable digital Notch filter
- **Functions**
  - Zero, tare, zero tracking, Stability control

## Fonctionnalités de Dosage - Dosing functionalities

- **Prise en charge d'un cycle de dosage mono-produit :**
  - Remplissage ou dépesage, contrôle de 1, 2 ou 3 débits
  - Conditions de démarrage du cycle paramétrables
  - Tare au démarrage et/ou Zéro en fin de cycle
  - Correction de jétée automatique
  - Gestion de la vidange/éjection (en remplissage) ou du chargement (en dépesage)
  - Contrôle des tolérances de dosage
- **Fonctions optimisées pour remplisseuses dynamiques**
  - Mode de calcul « dynamique » du résultat
  - Mode de filtrage avec fréquences de coupure configurables selon les étapes du cycle
  - Surveillance du débit de remplissage
- **Control of single-product dosing cycle:**
  - Filling or unloading, control of 1, 2 or 3 feeds
  - Configurable starting conditions
  - Tare at start and/or zero at end of cycle
  - Automatic correction of inflight level
  - Management of emptying/ejection (in filling) or loading (in unloading)
  - Control of dosing tolerances
- **Optimized functions for dynamic fillers**
  - «Dynamic» calculation mode for result
  - Filtering mode with configurable cut-off frequencies according to the cycle steps
  - Monitoring of filling flow rate

Exemple de gestion d'un cycle en remplissage - Example of filling cycle management

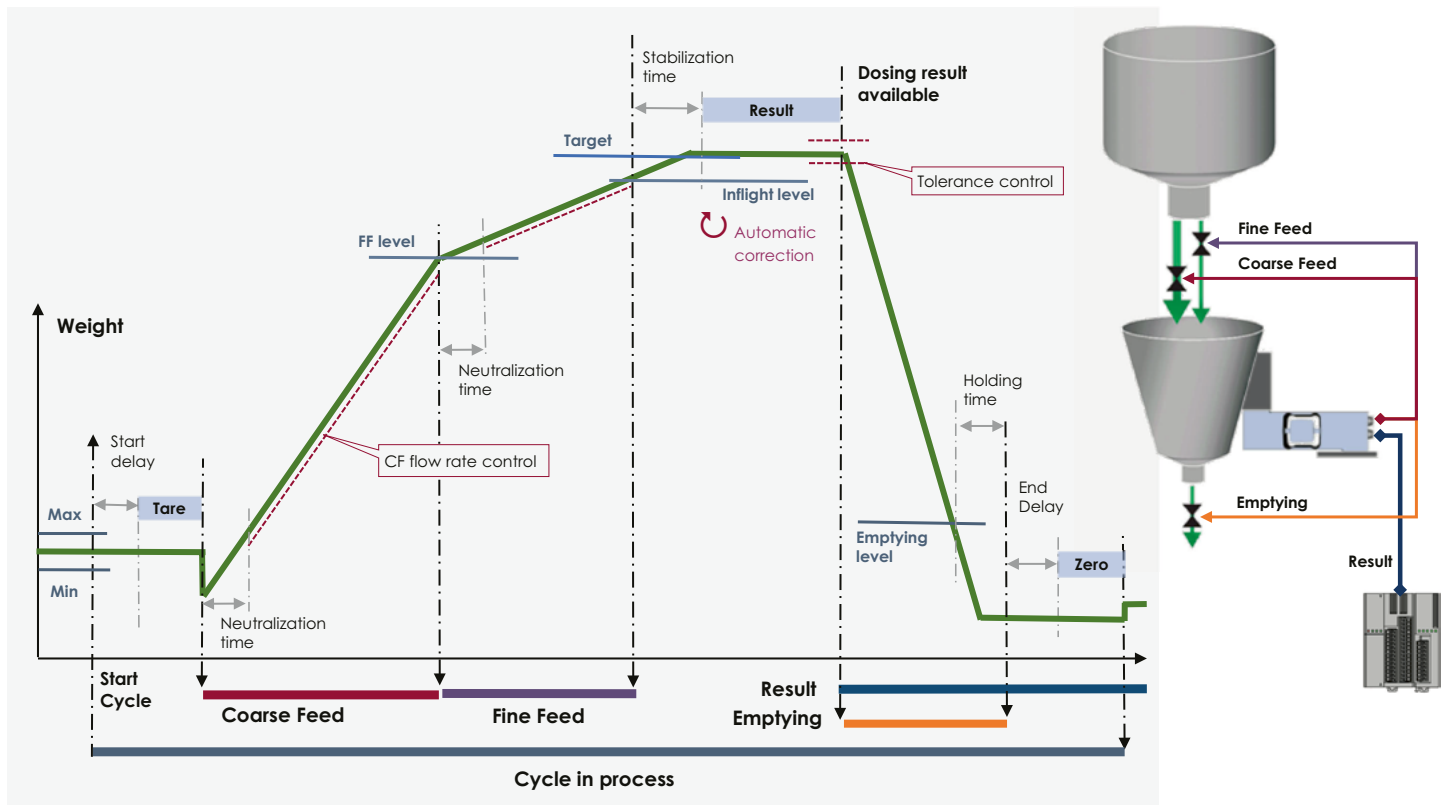



## Caractéristiques - Specifications

MÉTROLOGIQUES	METROLOGICAL				
Capacité nominale (Cn)	Rated capacity (Cn)	5	15	30	75 kg
Erreur combinée	Combined error	±0.019			%Cn
Effet de la temp. sur le zéro	Temp. effect on zero	±0.0011			%Cn/°C
Effet de la temp. sur la sensibilité	Temp. effect on sensitivity	±0.0016			%Cn/°C
Fluage (30 min.)	Creep error (30 min.)	±0.028			%Cn
Taille de plateau maximum	Maximum platform size	500x400		600x400	mm
Version série - n (OIML R76)	Serial version - n (OIML R76)	Non - No	3000		d
Version série - e (OIML R76)	Serial version - e (OIML R76)	Non - No	1	2	5 g
Plage de temp. nominale	Nominal temperature range	-10 ... +40			°C
Plage de temp. de fonctionnement	Service temperature range	-20 ... +75			°C
ÉLECTRIQUES	ELECTRICAL				
Alimentation électrique	Power supply	10 ... 28 VDC / 0.6 W			
Convertisseur A/N	A/D converter	24-bits / 4kHz			
Sensibilité nominale à Cn	Rated sensitivity at Cn	500 000			pts
Plage de zéro initial	Zero balance	±300			pts
Vitesse de conversion interne	Internal conversion rate	6 ... 1 600			Conv./s
GÉNÉRALES	GENERAL				
Surcharge admissible	Safe load limit	150			%Cn
Charge avant rupture	Ultimate overload	200			%Cn
Couple de serrage	Tightening torque	15			17 Nm
Degré de protection	Protection level	IP65			EN60529
Matière	Material	Aluminium - Aluminum			
Corps d'épreuve	Load cell body	Laiton nickelé - Nickel-plated brass			
Connecteur	connector				
Connexion	Connection	M12 male - 5 / 8 pts			
Fixation (vis, classe, pénétration)	Fixing (screw, quality, penetration)	M6x1, Cl A4-80, 6 min - 10 max			
Poids net	Net weight	0.5			kg
E/S LOGIQUES	DIGITAL I/Os	NB			
Entrées logiques	Digital inputs	2	Class 3: 11 ... 30 VDC / 12.6 mA		
Sorties logiques (relais statiques)	Digital outputs (static relays)	4	53VDC / 37VAC max. / 400 mA max.		
COMMUNICATION	COMMUNICATION				
1 RS485	1 RS485	Half Duplex, 9 600 ... 115 200			
- Protocoles	- Protocols	Modbus-RTU			
Sortie CANbus / CANopen®	CANbus output / CANopen®	CAN 2.0A / 10 kbps ... 1 Mbps			
- Protocoles	- Protocols	CANopen, LSS v3.0			
Fréquence Max. de mise à jour des Données (mesures) sur le bus	Max. update frequency of data (measurement) on the bus	CAN 500/s			RS485 200/s

## Accessoires - Accessoires

Câble de connexion	Connection cables	2 m / 5 m - M12 5 / 8 poles	
Convertisseur	Converter	RS485 / USB	

